

共用金型	発生品番		適用取得番号	員数	設計通報, 連絡書 号による	新設 変更 書換
	部品名称					
	部品コード					
	共用金型工程	共用型 (後加工・コア入れ換え)・押出型 外形抜き・穴明・折曲・絞り・その他			一次試作, 量産試作, 量産	から

部品表

部品名称	材質	処理・加工	個数	備考
① 本体	A1050P	アルマイト	1	t1.2
② 下部フレーム	A1050P	アルマイト	1	t1.0
③ フェルトパッキン	ファイバー		1	白色
④ 上部フレーム	A1050P	アルマイト	1	t1.0
⑤ プレスボルト	SS	ユニクロメッキ	4	
⑥ ボルトベース	SPGC		1	t1.0

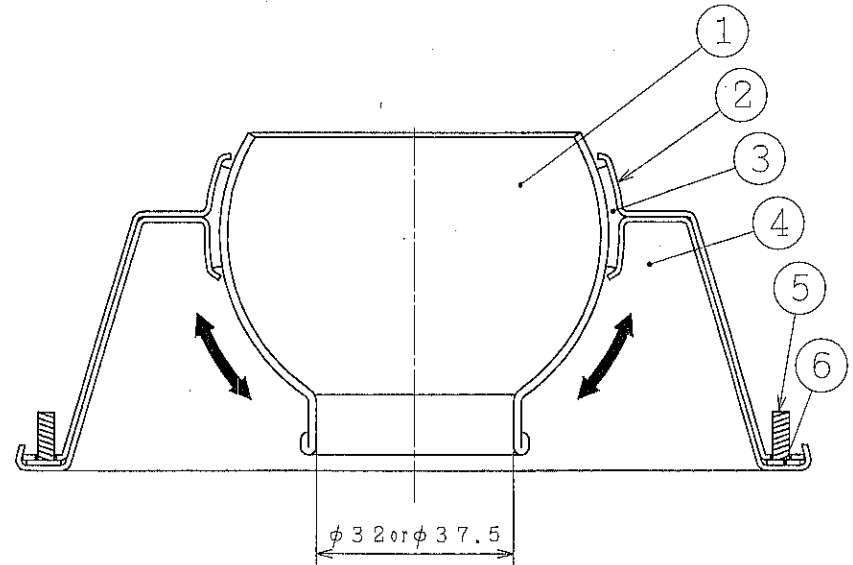
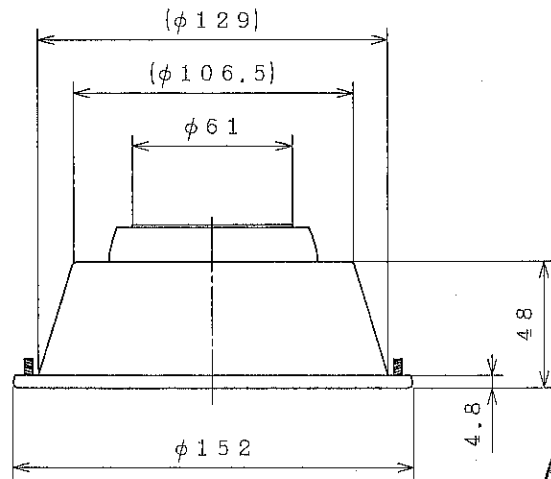
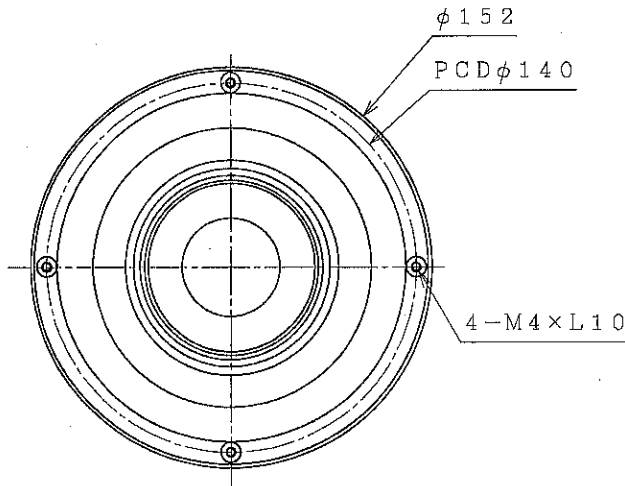

製図一般検図

組合寸法検図

設計一般検図

計

配布先
枚数



PNC-000		1		A1050-P		AC-32	
NO.	部品コード PARTS CODE	加工工程 PROCESS	員数 MEMBERS	材質 MATERIAL	仕上 FINISH	部品名称 NAME	
						原図尺度 SCALE	NO/S 単位 UNIT mm
						コピーサイズ A1, A2, A4 (その他)	三角図法 30°
				承認 APPROVE	検図 CHECK	設計 DESIGN	製図 DRAW
				山田	小辻		武本
				訂正記事 REVISE			担当 CHARGE
							武本
年月日 DATE	設番番号 NO.	訂正記事 REVISE		取得番号 ASSIGN NO.	図番 DRAWING NO.		
作成日付 DATE	2001.03.17	枚方工場開発課 発行			PNC-000		